

1 2 3 4 5

A

B

C

D

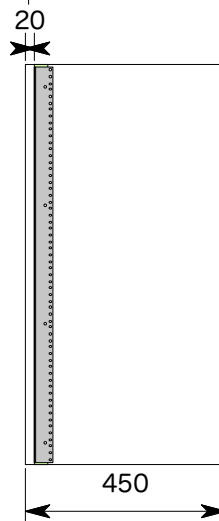
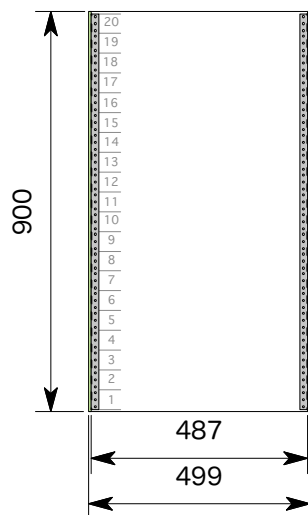
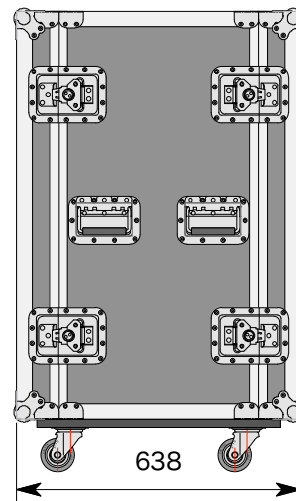
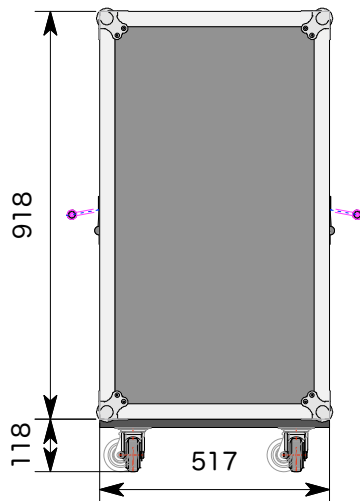
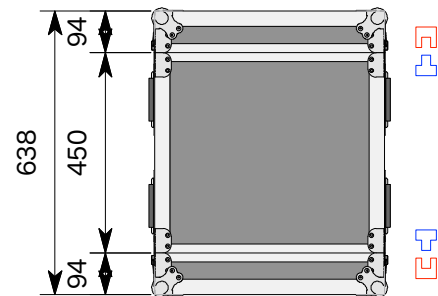

TITLE	
F 20 U D 4 5 0	
材質	FRP9ミリ
波シ A8	メルトン
内装	塗り
金具番号	角 金 : 36-8 ハンドル : 46-4 キャッチ : 24-8 車 輪 : φ75-4 L.AL : 35ミリ 板AL : 9ミリ
LOT.No.	23/12/13 16:31:11
縮尺	1/17
特記事項	
ワークNo.	
PULSE	
作図	

単位 ミリ

外寸法は、木部寸法で金具
リベット等は、含んでおりません。
また寸法線(青)部分は公差を含んで
降りますので板厚6ミリの場合は表記寸法より
0~3ミリ、9ミリの場合は0~5ミリが
仕上がり寸法となります。

1 2 3 4 5